



**PEGA**  
Impianti & Ascensori SRLS



**CATALOGO**

**MANGUSTA**



**Arte in Elevazione dal 1999**



2

## Il Vero Elevatore a Risparmio Energetico

*Mangusta* è un elevatore elettrico progettato e fabbricato da ARE Srl. È dotato di un sistema di trazione innovativo, brevettato ARE®H2E (High Efficient Energy), che consente di impegnare una potenza di soli 0,15 kW e di consumare la metà dell'energia elettrica che occorre agli elevatori oleodinamici. Non solo, la presenza di due batterie ti permette di utilizzare *Mangusta* anche in caso di blackout prolungato.



Ascensori®  
Risparmio  
Energetico

A.R.E.®Srl è un'azienda fondata nel 2009 da imprenditori con esperienza trentennale nel settore ascensoristico. ARE ha investito

nella ricerca di tecnologie finalizzate alla riduzione del consumo di energia, con l'obiettivo di realizzare elevatori a basso consumo energetico, paragonabili ai più piccoli elettrodomestici.

*Mangusta*

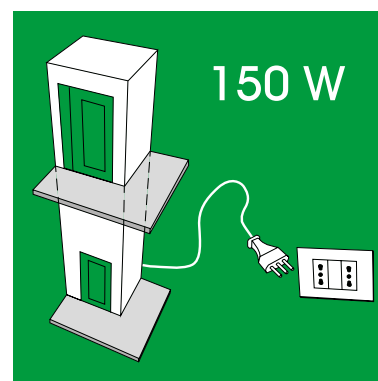

**AUTONOMIA  
RISPARMIO  
EFFICIENZA**

## POTENZA IMPEGNATA

Sul contatore Enel è chiamata "potenza istantanea" e la puoi visualizzare quando vuoi. Ti consente di verificare la potenza utilizzata dai singoli apparecchi e acquisire una maggiore consapevolezza dei consumi. Per sapere qual è l'assorbimento del singolo elettrodomestico, basta spegnere tutti gli altri apparecchi e lasciare acceso solo quello di cui vuoi conoscere la potenza utilizzata<sup>1</sup>.

È scattato il contatore e sei rimasto senza energia elettrica?

Stai usando contemporaneamente più apparecchi elettrici e quindi prelevando una potenza superiore a quella consentita.

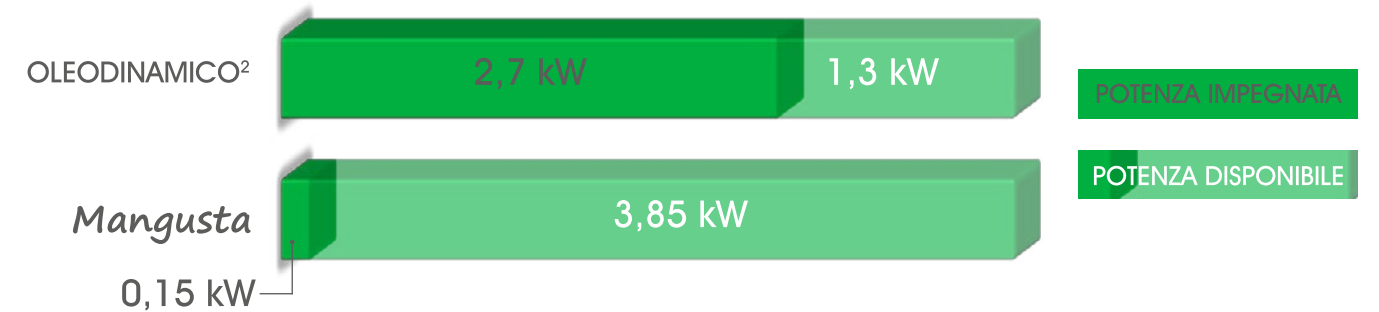

1/18

Nel grafico abbiamo ipotizzato di avere un contratto per l'energia da 3 kW di potenza, come la maggior parte di noi; questo contratto consente un prelievo massimo di potenza istantanea di 4 kW<sup>3</sup>. Abbiamo confrontato i valori della potenza impegnata da *Mangusta* e da un elevatore oleodinamico durante il normale utilizzo. Con soli 0,15 kW (150 Watt) *Mangusta* è praticamente paragonabile ad avere alcune luci accese, mentre i 2,7 kW (2.700 Watt) di un impianto oleodinamico lasciano poca disponibilità all'utilizzo di altri apparecchi elettrici.

## CONSUMO ENERGETICO

Nel grafico seguente abbiamo invece messo a confronto le rilevazioni effettuate su impianti *Mangusta* e impianti oleodinamici ed abbiamo visto che mediamente *Mangusta* consuma il 50% in meno di energia elettrica pur mantenendo vantaggi e prestazioni superiori. Su una corsa ad esempio di 6 metri *Mangusta* consuma 8 W/h contro i 16 W/h di un impianto oleodinamico.

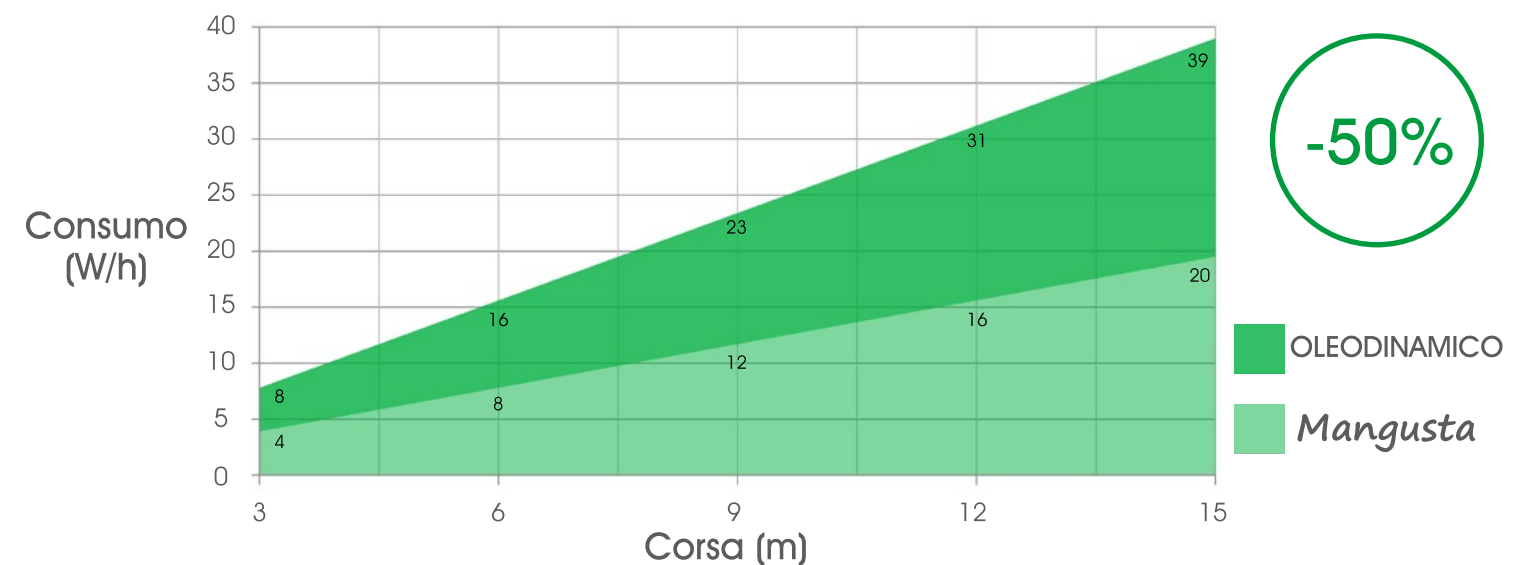

-50%

<sup>1</sup> Ogni due minuti il contatore elettronico registra e aggiorna automaticamente i chilowatt (kW) prelevati.

<sup>2</sup> Potenza assorbita durante la marcia in salita dalle centraline oleodinamiche con motore da 1,5 kW.

<sup>3</sup> Il contatore elettronico consente per un tempo illimitato, la disponibilità di una potenza superiore del 10% rispetto alla potenza impegnata, sottoscritta a livello contrattuale. Per esempio, per un contratto da 3 kW è possibile prelevare senza limiti di tempo fino a 3,3 kW. Inoltre, se si superano i 3,3 kW, viene data la possibilità di prelevare fino a 4 kW per almeno tre ore. Se si preleva una potenza superiore ai 4 kW, il dispositivo per il controllo della fornitura di energia elettrica scatta entro quattro minuti.

3



# Non solo risparmio energetico.

## Tutti i vantaggi di *Mangusta*.



### Sistema Anti Blackout

La presenza di due batterie ti permette di utilizzare *Mangusta* anche in caso di mancanza di corrente dalla rete (black-out) per una durata di circa 30 corse. Il numero di corse può variare in funzione della carica delle batterie.



### Assenza di Locale Macchine

Con *Mangusta* non c'è bisogno di nessuno spazio per alloggiare centraline oleodinamiche e quadri di manovra, il gruppo motore è situato nel vano corsa ed il quadro di manovra è integrato in una porta di piano.

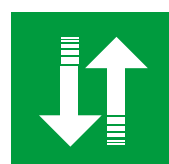

### Comfort e Silenziosità di Marcia

Partenze e arrivi soft, precisione di fermata e silenziosità sono tratti distintivi di *Mangusta*, pensati e realizzati per darti il massimo del comfort.



### Sicurezza

*Mangusta* è dotato di un limitatore di velocità che evita il movimento incontrollato della cabina ovunque essa si trovi. Questo limitatore può essere equiparato ai dispositivi presenti e obbligatori negli ascensori conformi all'emendamento A3.



### Costo del Trasporto Contenuto

Le guide sono sempre fornite in spezzoni da 2,4 m e sono inserite all'interno della scatola della parte meccanica, questo permette di ridurre il costo del trasporto e di facilitare la movimentazione in cantiere.



### Ecologico e Pulito

*Mangusta* rispetta l'ambiente perchè non utilizza nessun tipo di olio, nemmeno come lubrificante per le guide di scorrimento.



### Alta Efficienza Energetica

*Mangusta* ti offre prestazioni superiori ad un elevatore oleodinamico consumando il 50% in meno di energia elettrica.



### Nessun Aumento di Potenza

I 150 Watt di potenza impegnata ti permettono di utilizzare *Mangusta* senza preoccuparti di spegnere altre apparecchiature domestiche e non occorre alcun aumento di potenza del contratto Enel, è sufficiente la potenza standard delle abitazioni private o il contatore della luce delle scale nei condomini.

## CARATTERISTICHE TECNICHE *Mangusta*

### SEZIONE INDICATIVA

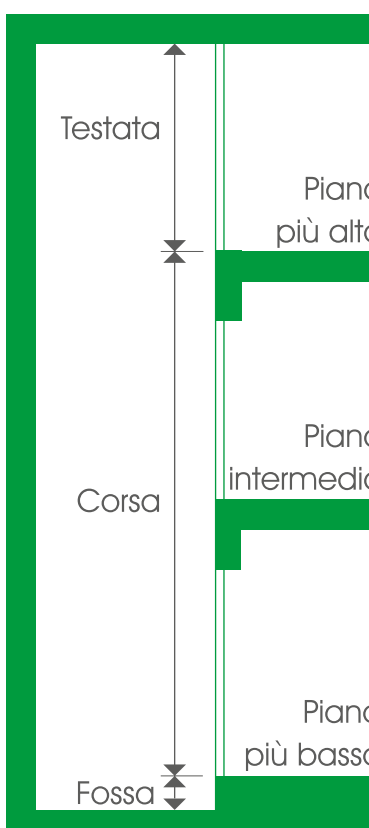

### CARATTERISTICHE

|                       |            |
|-----------------------|------------|
| Portata max           | 400 Kg     |
| Velocità max          | 0,15 m/sec |
| Inserzioni orarie max | 45         |
| Corsa max             | 24.000 mm  |
| Testata               | 2.600 mm   |
| Fossa                 | 150 mm     |

### RETE ELETTRICA

|                         |         |
|-------------------------|---------|
| Alimentazione           | 230 V   |
| Potenza impegnata       | 0,15 kW |
| Assorbim.to allo spunto | Assente |
| Assorbim.to nominale    | 0,6 A   |

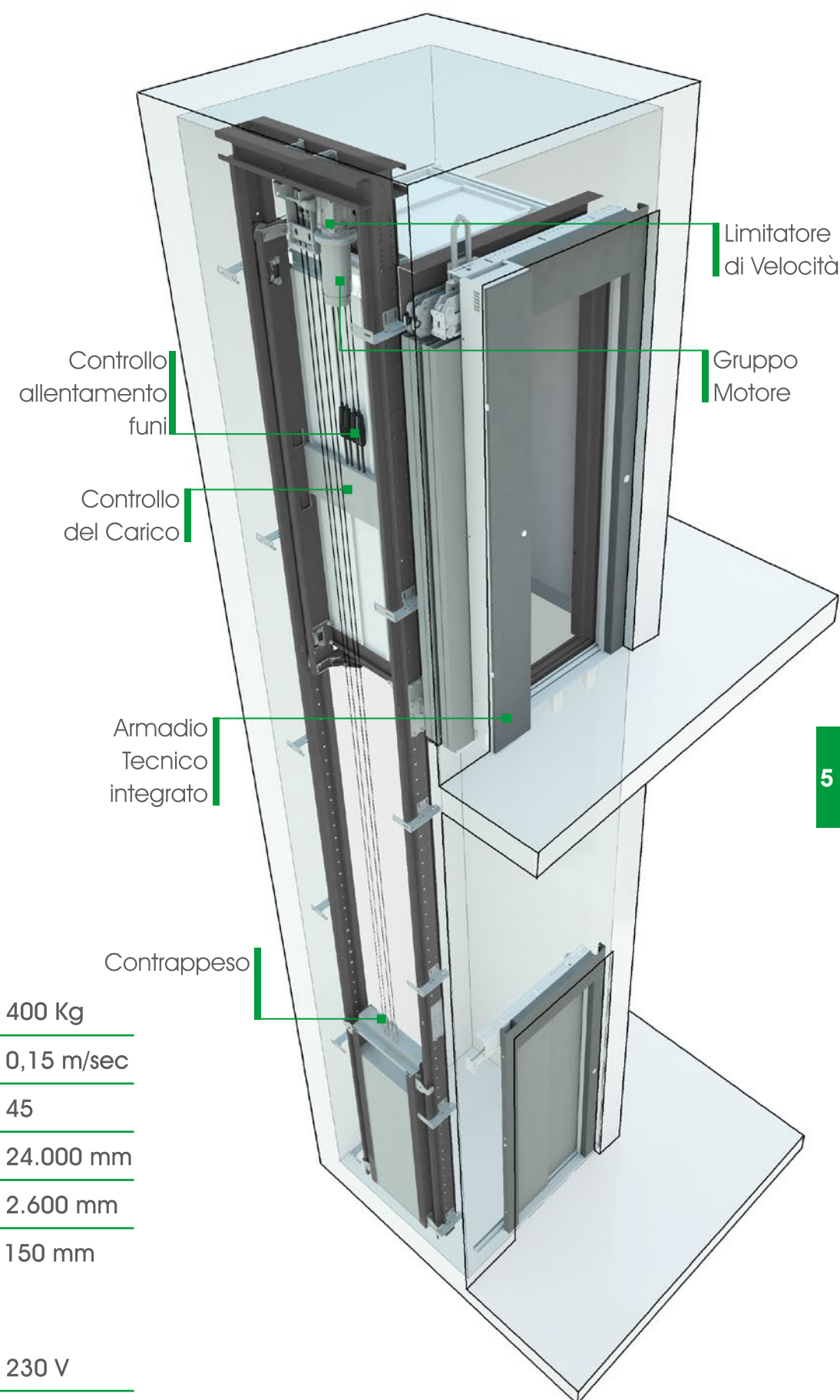

Limitatore di Velocità

Gruppo Motore

Controllo allentamento funi

Controllo del Carico

Armadio Tecnico integrato

Contrappeso





6

*Mangusta "automatico" con vano in struttura metallica rivestita in acciaio inox satinato.*



7

*Mangusta "automatico" con vano in struttura per esterno verniciata RAL 7016, tamponamento in vetro stopsol grigio, porta di piano automatica con portale e ante verniciate RAL 7016.*

**OGNI  
Mangusta E'  
UN OGGETTO  
UNICO**

*Mangusta* si può adattare perfettamente alla linea ed allo stile della tua casa, permettendoti di realizzare un nuovo elemento di collegamento in perfetta armonia con l'ambiente circostante.

L'ampia scelta di materiali e colori facilita l'individuazione di soluzioni su misura per soddisfare ogni tua richiesta.



**In armonia con l'ambiente circostante**





8

*Mangusta* con vano in struttura metallica rivestita in acciaio inox satinato con tamponamento "Vetro Puntuale" extrachiaro. Porte di cabina e di piano automatiche versione "Total Glass". Cabina con pareti panoramiche e finiture in acciaio inox satinato.



Cabina con pareti e tetto in A1SMA Bianco Goffrato, finiture in acciaio inox satinato, pavimento 17102 Grigio Chiaro, specchio tutta parete e corrimano in acciaio inox satinato.



Cabina con pareti in G4SA Arancio Opaco, finiture in F12PPS Similinox, pavimento 17102 Grigio Chiaro, parete metà panoramica e corrimano in acciaio inox satinato.



Cabina con pareti in PPS31 Blu Nuvola Lucido, finiture in acciaio inox satinato, pavimento 17194 Grigio Scuro, parete panoramica e corrimano in acciaio inox satinato.



9

Struttura, esterno cabina e parte meccanica verniciate RAL 9001.





**SENZA PORTE  
IN CABINA**



**SOFFIETTO  
IN CABINA**

**Mangusta** senza porte in cabina, con porta di piano a battente verniciata RAL 1013, finestratura D2, maniglia LG220 in acciaio inox satinato

**Mangusta** con soffietto in acciaio inox satinato e finestratura panoramica P1 Max. Porta di piano a battente verniciata RAL 7035 con finestratura P1.



10

Cabina in lamiera plastificata PPS6 Seta Lucido.



**Senza porte in cabina**

Questa versione prevede che in cabina la manovra sia manuale (definita dalla norma "a uomo presente").

**Soffietto in cabina**

La porta a soffietto offre la possibilità della manovra automatica in cabina anche in spazi ristretti.

**Porte automatiche.**

In questa versione *Mangusta* è completamente automatico.

| Versioni              | Manovra Utente |            |
|-----------------------|----------------|------------|
|                       | in Cabina      | dal Piano  |
| SENZA PORTE IN CABINA | Manuale        | Automatica |
| SOFFIETTO IN CABINA   | Automatica     | Automatica |
| PORTE AUTOMATICHE     | Automatica     | Automatica |

**Manuale** = Tieni premuto il pulsante per tutta la durata della corsa.

**Automatica** = Premi un attimo il pulsante per far partire l'impianto, come per l'ascensore.



11

**PORTE  
AUTOMATICHE**

**Mangusta** con porte automatiche, ante di piano in A26 Bianco Latte Gofrato e portale struttura verniciato RAL 9010 con vetri.



**Mangusta** con vano in struttura per esterno verniciata RAL 9006 completa di passerella di sbarco tamponata in vetro trasparente. Irrigidimento struttura mediante crociere, ancoraggio all'edificio solo tramite passerella.

12

**Mangusta** con vano in struttura per esterno completa di veranda chiusa e finestra vasistas, verniciata RAL 9007, tamponamento in vetro stopsol chiaro.

## STRUTTURA METALLICA

### VERSIONI:

- Verniciata a polvere in tinta RAL
- Rivestita in acciaio Inox

### COLORI:

- Tutti i Colori RAL



**Mangusta** può essere fornito completo di vano in struttura metallica adatta per essere collocata sia all'interno che all'esterno del fabbricato. Per soddisfare il più possibile le esigenze del cliente è possibile realizzare passerelle di sbarco (con parapetti in metallo o vetro), passerelle completamente chiuse complete di finestre modello vasistas, pensiline parapioggia (tamponate in lamiera o vetro), portali ed ante di piano verniciate RAL. Tutte strutture rispettano la normativa vigente sulle costruzioni.

### TAMPONAMENTI:

- Vetro stratificato trasparente
- Vetro stratificato fumè
- Vetro stratificato stopsol
- Vetro stratificato bianco latte
- Pannelli in acciaio Inox
- Pannelli in lamiera verniciati in tinta RAL

### PASSERELLE DI SBARCO:

- con parapetto in ringhiera metallica
- con parapetto in vetro
- con veranda chiusa e finestra vasistas

### PENSILINE PARAPIOGGIA:

- in lamiera
- tamponate in vetro

**Mangusta** con vano in struttura per esterno verniciata RAL 9007, tamponamento in vetro stopsol chiaro, porta di piano automatica completa di telaio in lamiera plastificata F12PPS similinox.

13





Ante e telaio verniciate RAL 5010

Porte di piano automatiche ad ante scorrevoli, apertura e chiusura comandate da operatore elettronico dotato di tastierino di programmazione, disponibili in varie versioni.

## PORTE AUTOMATICHE

### VERSIONI:

- Ante e telaio in acciaio verniciato RAL
- Ante e telaio in lamiera plastificata
- Ante e telaio in acciaio inox
- Ante rivestite in laminato plastico con cornici in inox.
- Ante "Glass & Metal", vetro con intelaiatura in acciaio inox.
- Ante "Total Glass", costruite interamente in vetro.

### ARMADIO TECNICO

L'armadio tecnico integrato nella porta di piano ti permette di ridurre gli spazi necessari all'installazione.



Porta automatica in lamiera plastificata F12PPS con armadio tecnico integrato

## VERNICIATURA RAL

Finitura superficiale bucciata. I colori riportati potrebbero non essere rappresentati correttamente, per la scelta del colore RAL fare riferimento alla mazzetta RAL ufficiale

|                        |                         |                         |                             |
|------------------------|-------------------------|-------------------------|-----------------------------|
|                        |                         |                         |                             |
| RAL 9010 Bianco Puro   | RAL 7035 Grigio Luce    | RAL 7001 Grigio Argento | RAL 7016 Grigio Antracite   |
|                        |                         |                         |                             |
| RAL 7032 Grigio Ghiaia | RAL 1013 Bianco Perla   | RAL 1015 Avorio Chiaro  | RAL 8017 Marrone Cioccolato |
|                        |                         |                         |                             |
| RAL 2004 Arancio Puro  | RAL 3020 Rosso Traffico | RAL 6011 Verde Reseda   | RAL 6005 Verde Muschio      |
|                        |                         |                         |                             |
| RAL 5012 Blu Luce      | RAL 5010 Blu Genziana   |                         |                             |
|                        |                         |                         |                             |
| A49PP Bianco Lucido    | PPS10 Avorio Lucido     | A13 Beige Goffrato      | PPS11 Beige Lucido          |
|                        |                         |                         |                             |
| PPS6 Seta Lucido       | F12PPS Similinox        |                         |                             |
|                        |                         |                         |                             |
| Lucido                 | Scotch Brite            | Dama                    | Lino                        |

## LAMIERA PLASTIFICATA

## ACCIAIO INOX



Portale integrato ed ante in RAL 7016 come struttura



## PORTE A BATTENTE



Tutti i Colori RAL

Porte a battente semiautomatiche, apertura manuale e chiusura automatica mediante molla di ritorno. Adatte a qualsiasi ambiente, con infinite combinazioni di finiture, colori, vetri e dimensioni.

### VERSIONI:

- Verniciata Antiruggine
- Verniciata RAL
- Zincata e Verniciata RAL
- Rivestita Inox
- Blindata
- Tagliafuoco EI120

### OPTIONAL:

- Maniglia tubo in acciaio Inox
- Serratura a chiave
- Fermoporta a 90°
- Vetro colorato (fumè, biancolatte, satinato, stopsol)



Mod. C1



Mod. V1



Mod. V2

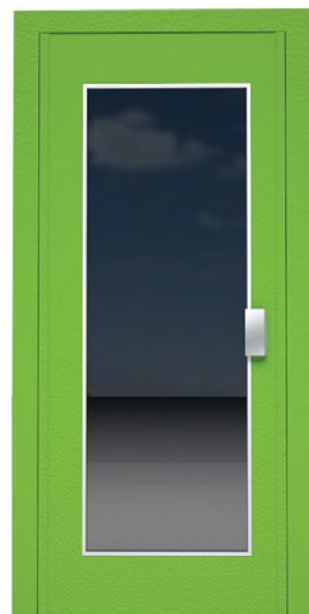

Mod. P1



Mod. PS1



Mod. D6

## Mod. ALLUMINIUM

Telaio ed anta in alluminio anodizzato naturale color argento con finestratura panoramica.

1 Profili in alluminio anodizzato naturale color argento



2 Maniglia tubo in acciaio Inox



## Mod. CRYSTAL

Anta completamente in cristallo e telaio rivestito in acciaio inox o verniciato RAL a scelta.





NUOVA CABINA

Sempre attenta alle richieste del mercato A.R.E. propone un'evoluzione della cabina *Mangusta* che soddisfa sia le esigenze degli installatori che del cliente.

## CABINA MANGUSTA MINIMAL

## “Quando le proporzioni diventano eleganza”

Le proporzioni dei vari elementi sono state accuratamente studiate per conferire una linea sobria ed elegante. L'attenta progettazione ha inoltre permesso di aumentarne la robustezza e facilitarne il montaggio. E' possibile personalizzare la cabina in modo da adattarsi alle diverse richieste. La dotazione base può essere arricchita con battiscopa e pulsantiera di materiali e colori diversi dalle pareti.

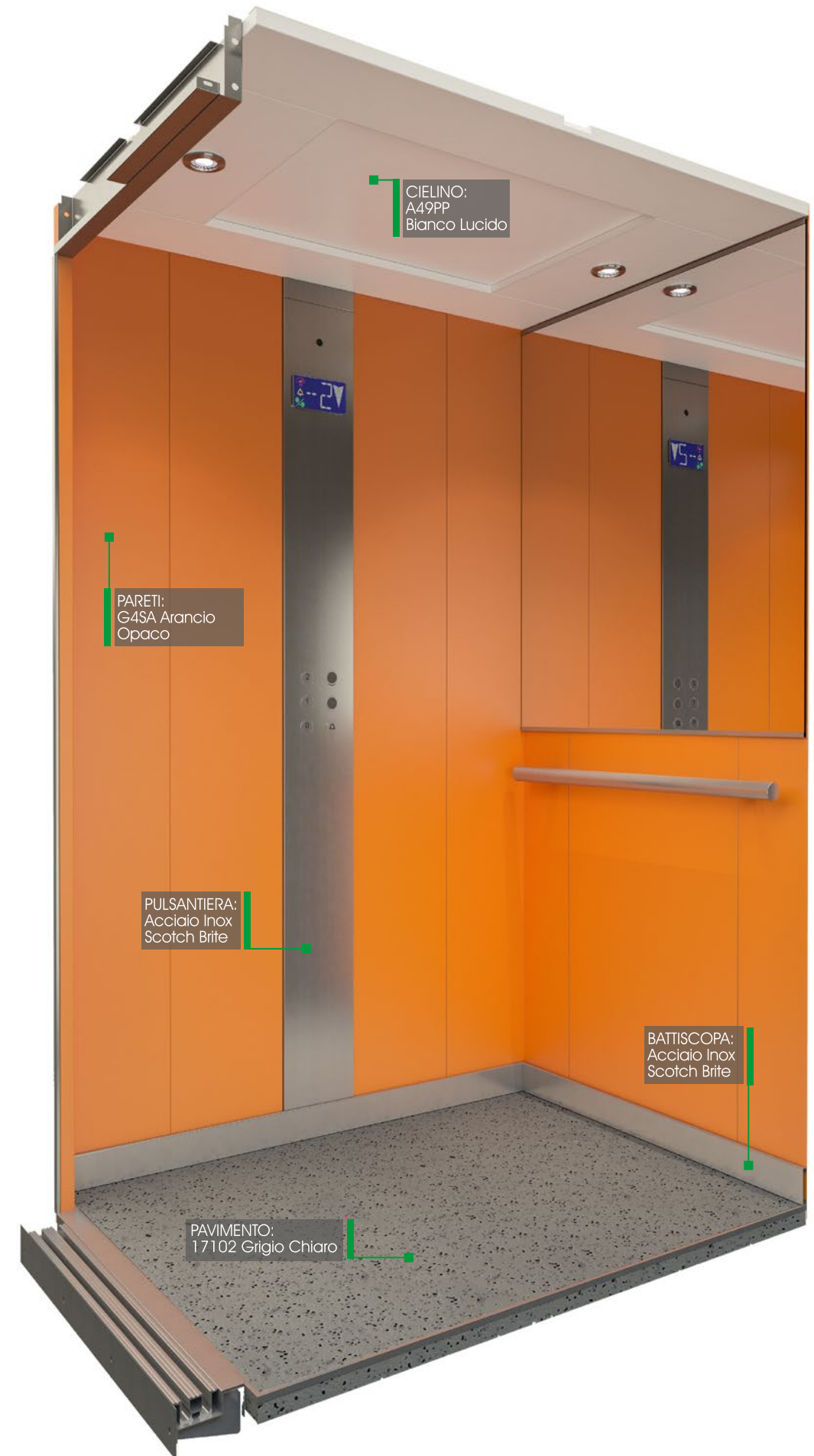





**CABINA MANGUSTA MINIMAL**

CIELINO:  
A49PP  
Bianco Lucido

PARETI:  
A49PP  
Bianco Lucido

PAVIMENTO:  
17102 Grigio Chiaro

**LAMIERA PLASTIFICATA**

Fornitura base in lamiera plastificata, pavimento in PVC, cielino A49PP Bianco Lucido ed illuminazione con due faretti LED da 3 Watt ciascuno.

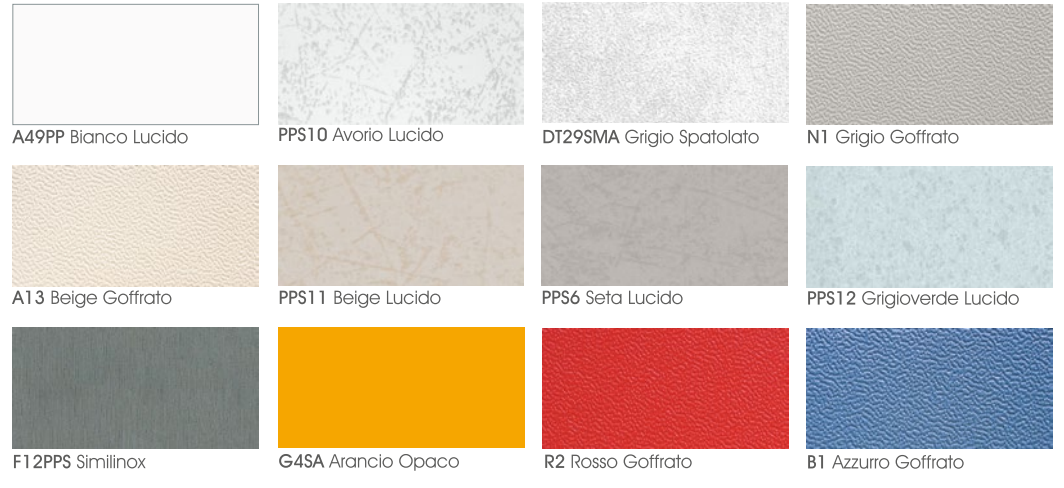

**ACCIAIO INOX**

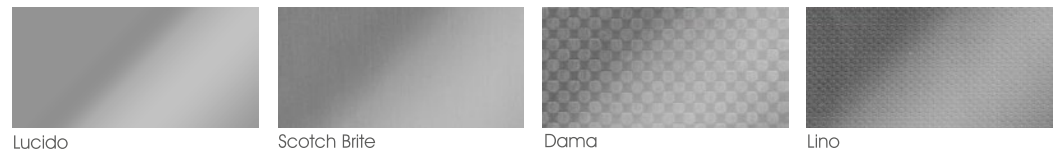

**PAVIMENTI IN PVC**

Questi pavimenti presentano una superficie PUR Pearl, un abbinamento tra goffratura e laccatura che assicura la caratteristica finitura liscia ed elegante opaca con un'elevata resistenza a graffi, calpestio ed usura.

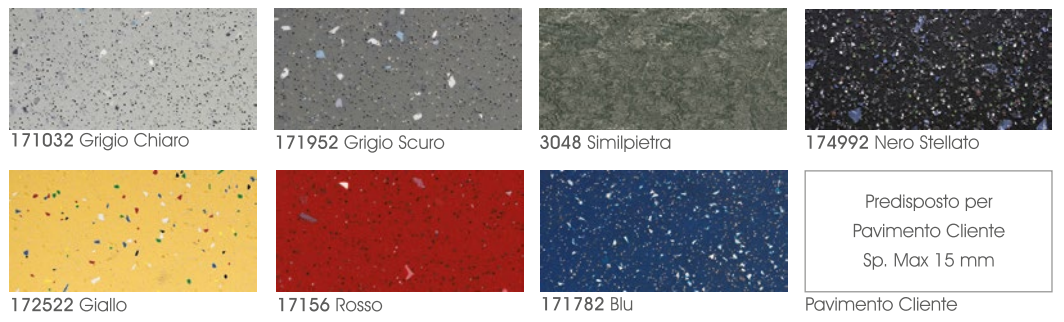

**PAVIMENTI GRANIT TOUCH**

Agglomerato di graniglie di vetro ottenuto utilizzando il 69% di vetro riciclato.

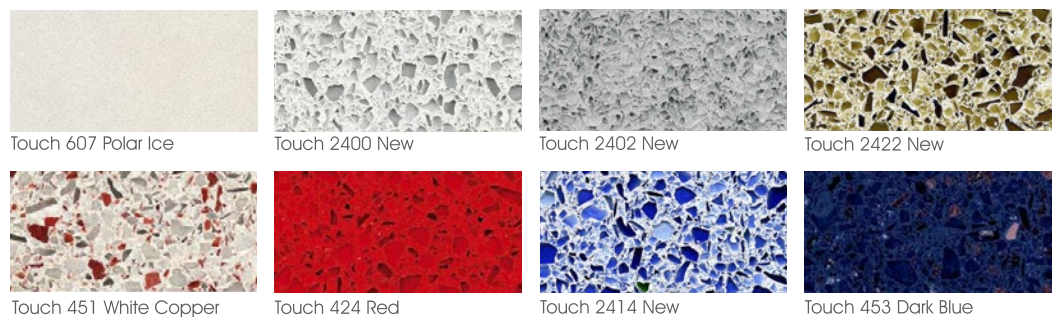

"Le colorazioni visibili sul catalogo possono avere lievi differenze dal prodotto originale in quanto riportate con un procedimento di stampa."



# CABINA CLASSIC

CIELINO:  
A49PP  
Bianco Lucido

FINITURE:  
Acciaio Inox  
Satinato

PARETI:  
460 Verde  
Erbetta

PAVIMENTO:  
Touch 607 Polar Ice

## LINE

A trama orizzontale o verticale, più di 100 colori a disposizione per offrire la perfetta declinazione a ogni idea e progetto.

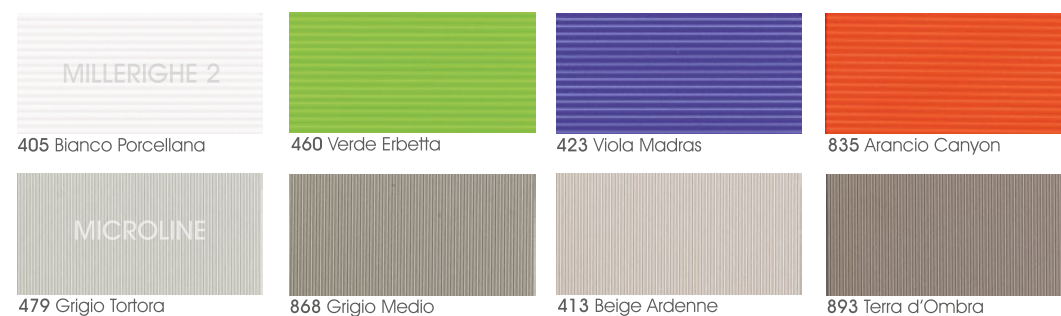

## EFFETTO PIETRA

Texture materiche ed effetti ossidati dai caratteri decisi.



## KALEIDOS

Sfaccettature di luce ed effetti tridimensionali disegnano prospettive e spazi in continuo movimento.

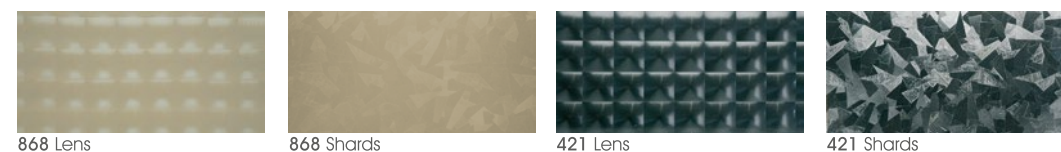

## EFFETTO LEGNO

Una significativa gamma di pregiate e classiche essenze lignee riprodotte verosimilmente su laminato.

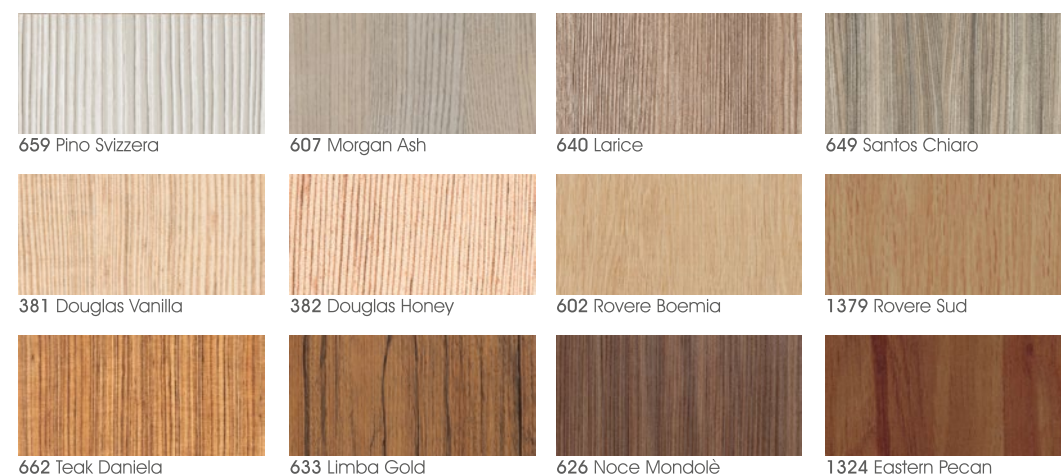

## ACCESSORI

- Display di cabina;
- Corrimano semplice o ad angolo;
- Specchio metà o tutta parete;
- Panoramica metà o tutta parete;
- Meccanica ed esterno cabina verniciati;
- Rivestimenti esterni;
- Chiavi di abilitazione alla chiamata;
- IButton (sistema elettronico di abilitazione dei comandi);

Corrimano in Acciaio Inox



Corrimano in Legno



Display Tricolor



Display Icaro



LAMINATO PLASTICO



# SENZA PORTE IN CABINA 1/2

1/2

1200 x 800



1AL

MURATURA

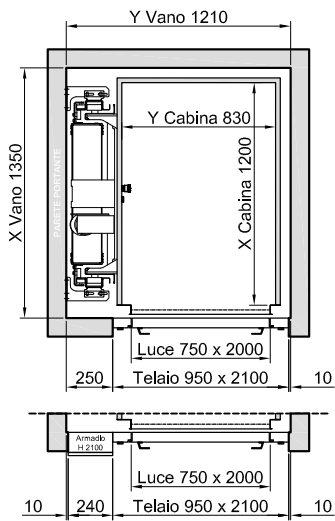

STRUTTURA

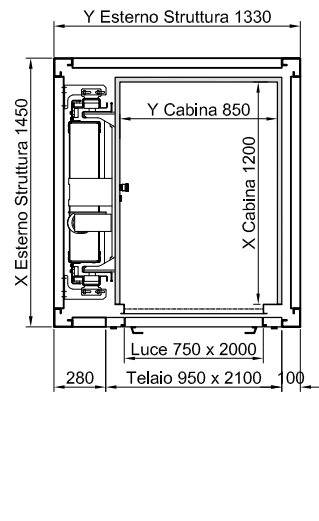

1AF

MURATURA

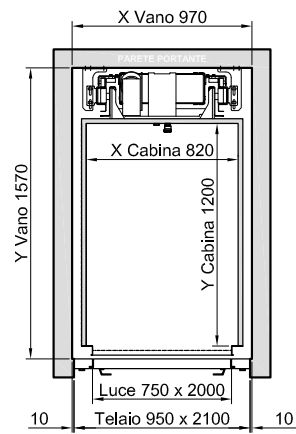

STRUTTURA

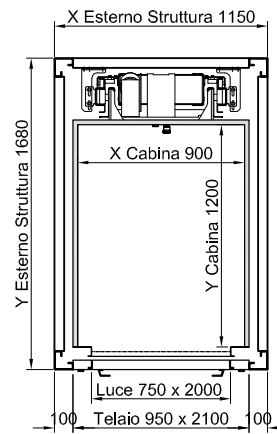

3A

2AO

MURATURA

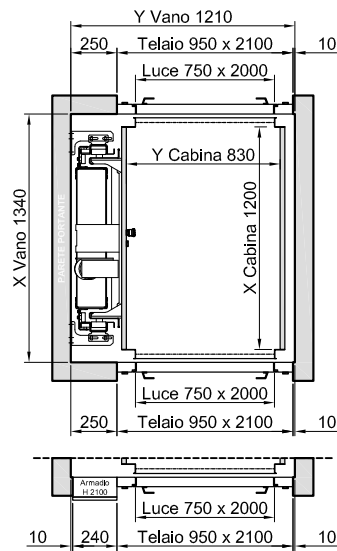

STRUTTURA

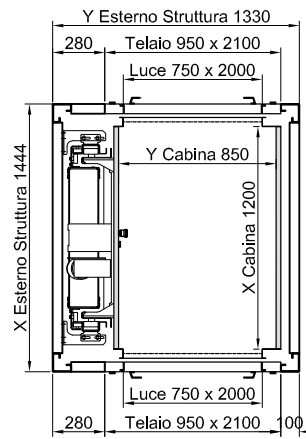

MURATURA

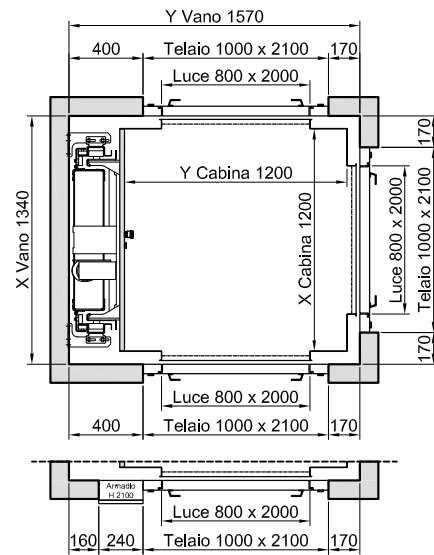

STRUTTURA

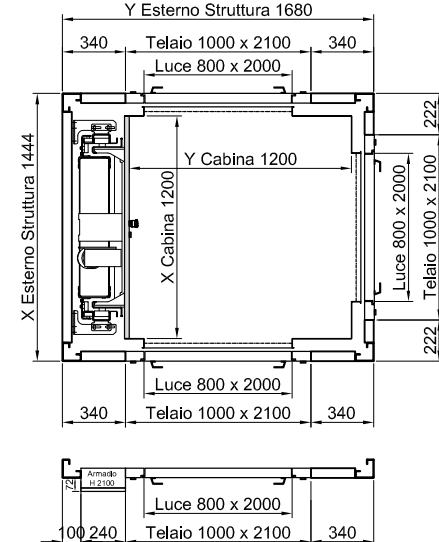

# SENZA PORTE IN CABINA 2/2

2/2

1300 x 950



1AL

MURATURA

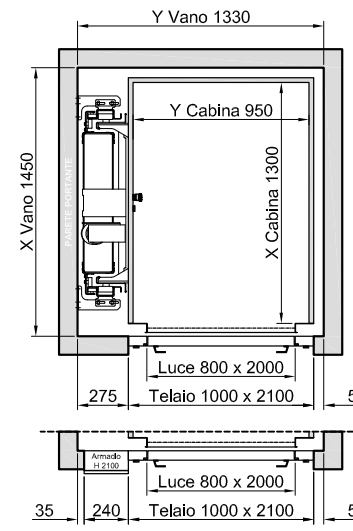

STRUTTURA

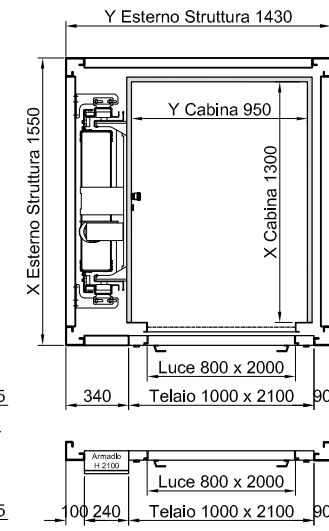

1400 x 1100



1AL

MURATURA

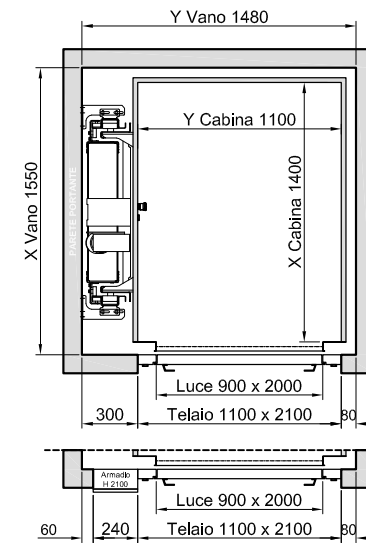

STRUTTURA

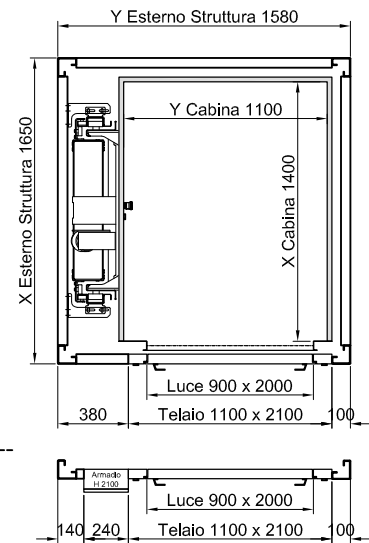

1AF

MURATURA

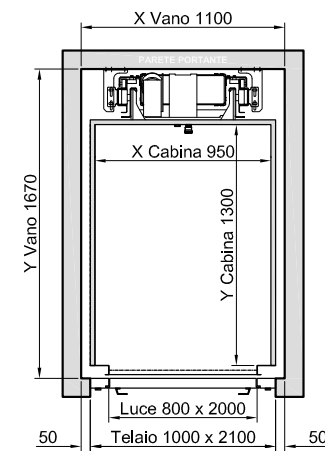

STRUTTURA

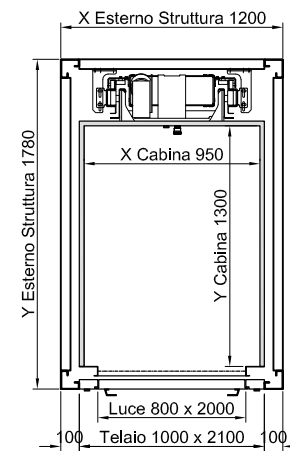

1AF

MURATURA

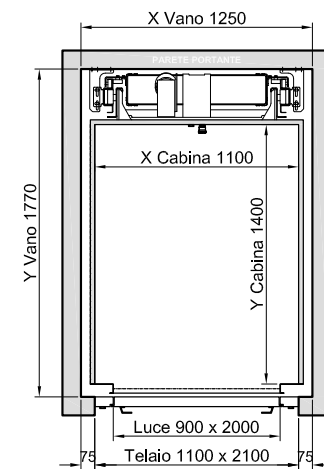

STRUTTURA

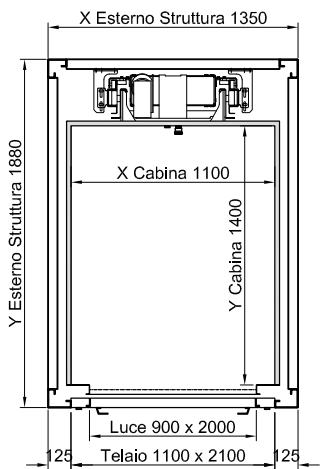

2AO

MURATURA

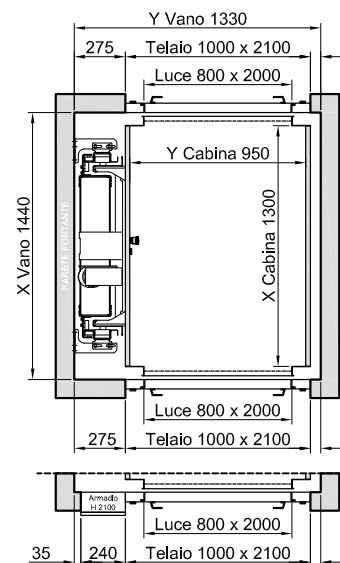

STRUTTURA

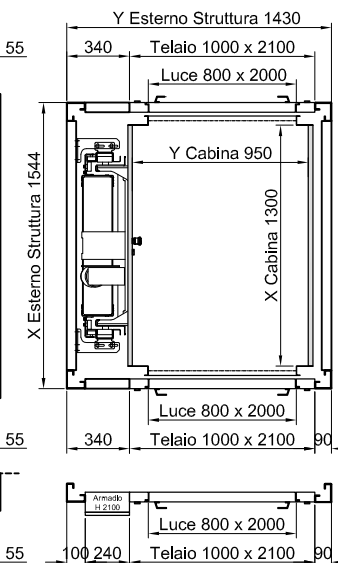

2AO

MURATURA

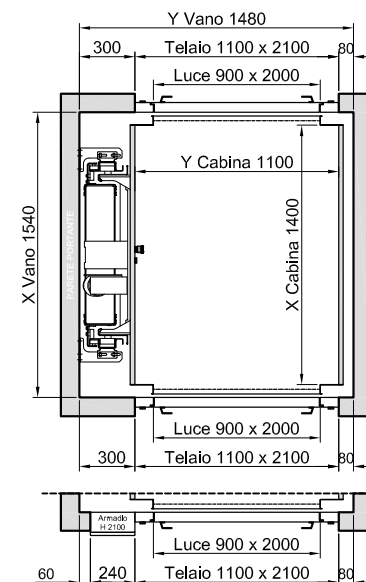

STRUTTURA

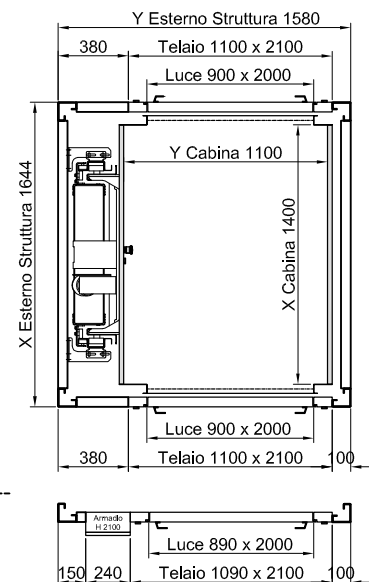



1200 x 800



TAL

MURATURA

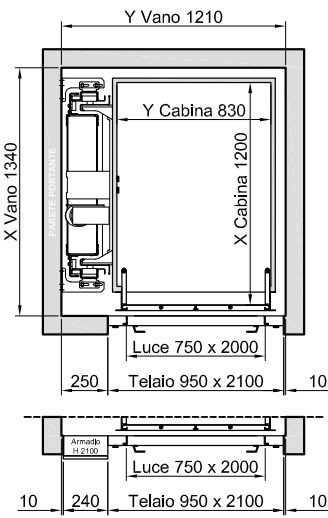

STRUTTURA

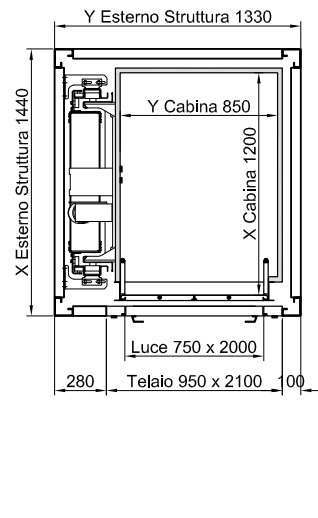

1AF

MURATURA

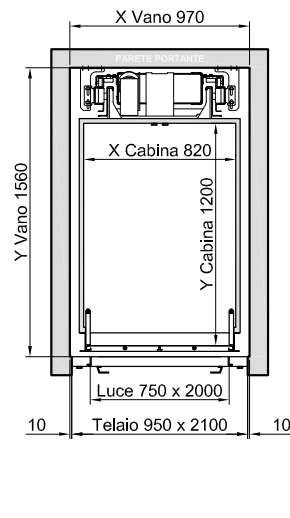

STRUTTURA

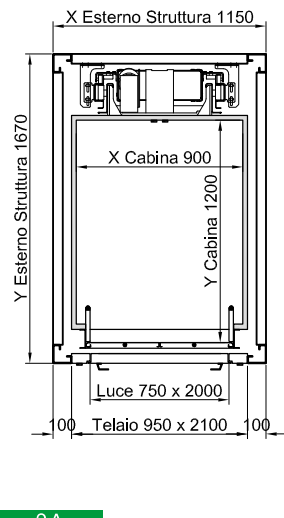

3A

MURATURA

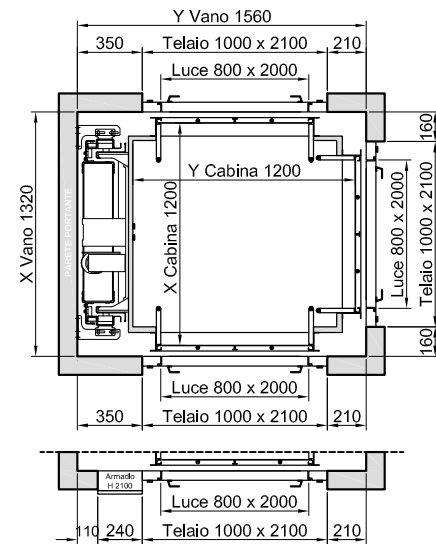

STRUTTURA

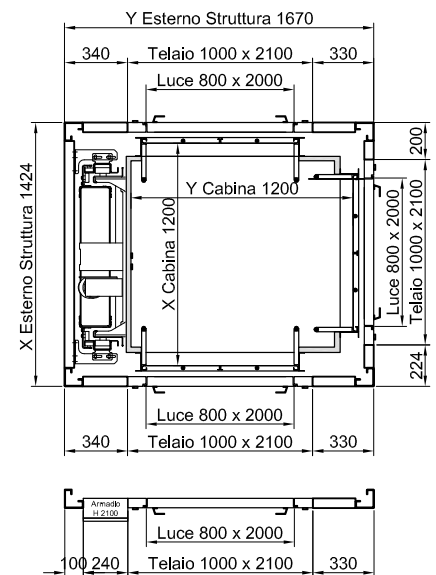

2AO

MURATURA

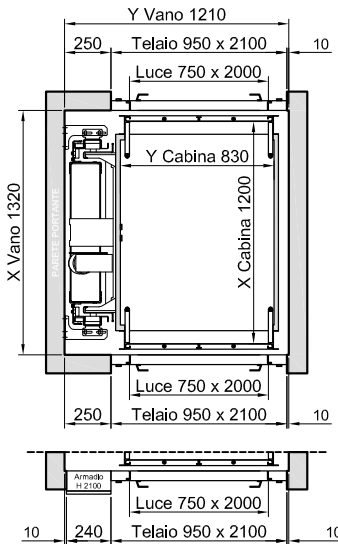

STRUTTURA

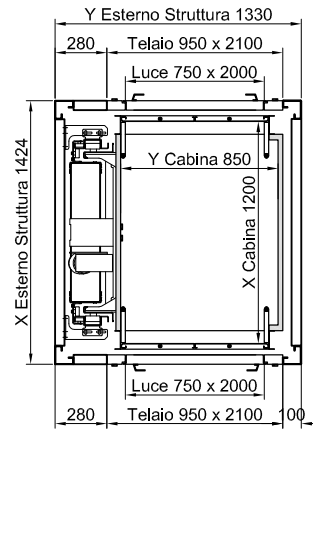

2AD

MURATURA

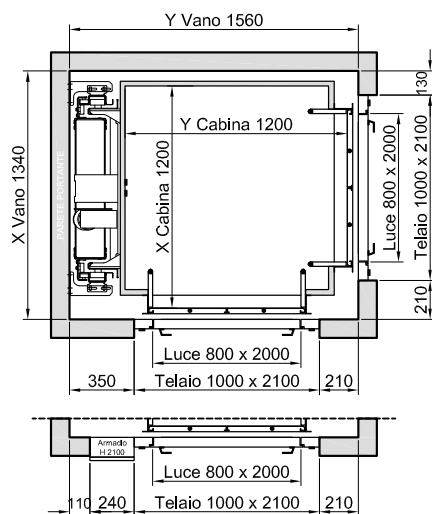

STRUTTURA

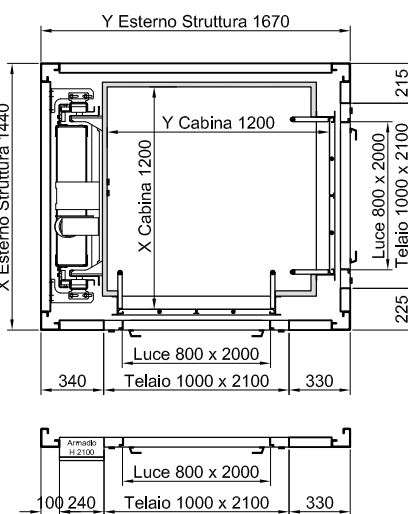

1300 x 950



1AL

MURATURA

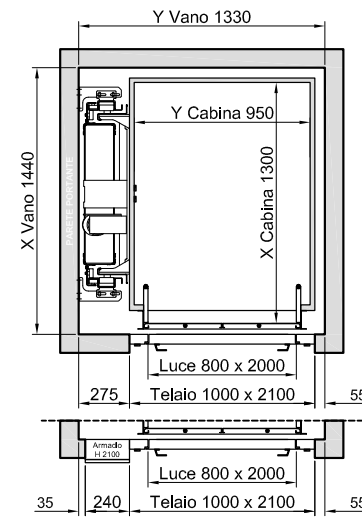

STRUTTURA

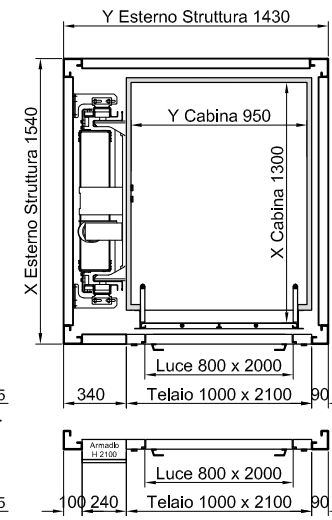

1AF

MURATURA

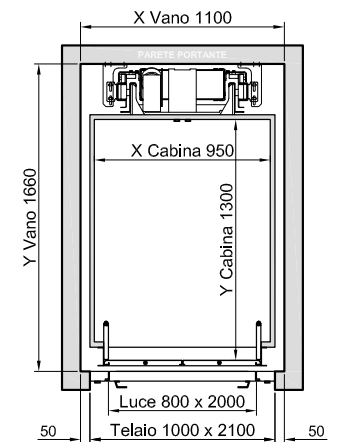

STRUTTURA

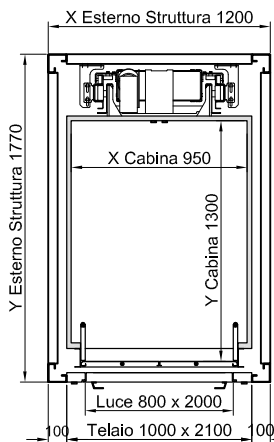

2AO

MURATURA

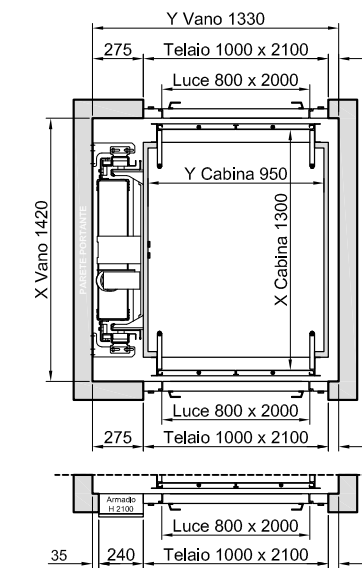

STRUTTURA

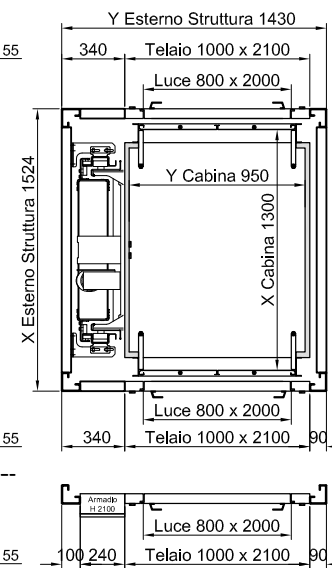

1400 x 1100



1AL

MURATURA

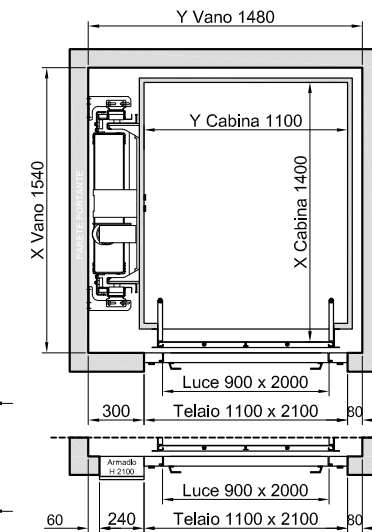

STRUTTURA

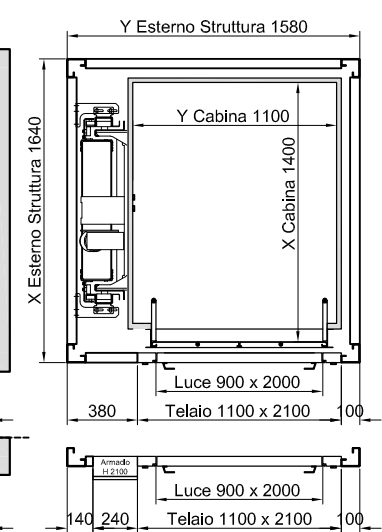

1AF

MURATURA

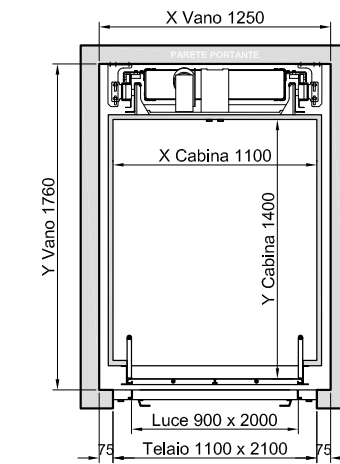

STRUTTURA

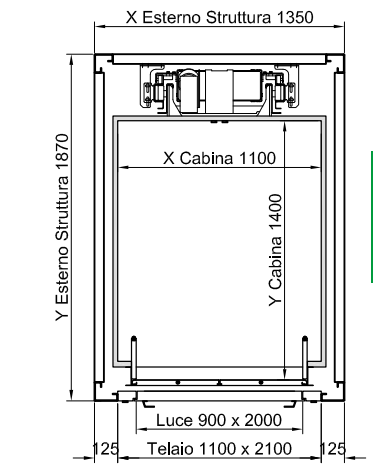

2AO

MURATURA

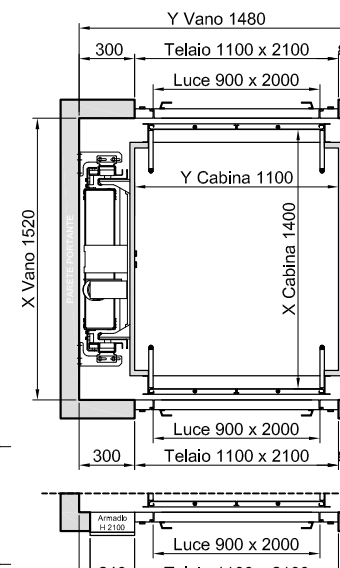

STRUTTURA

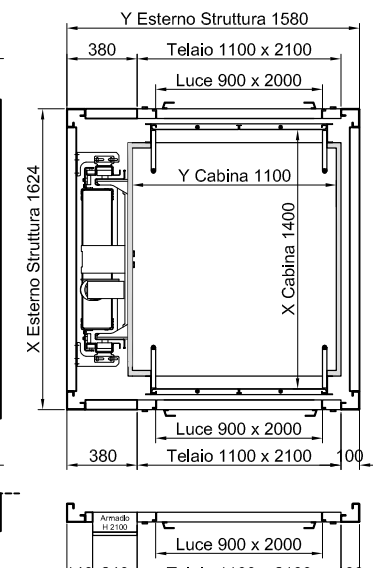



1200 x 800



TAL

TAF

MURATURA

STRUTTURA

MURATURA

STRUTTURA

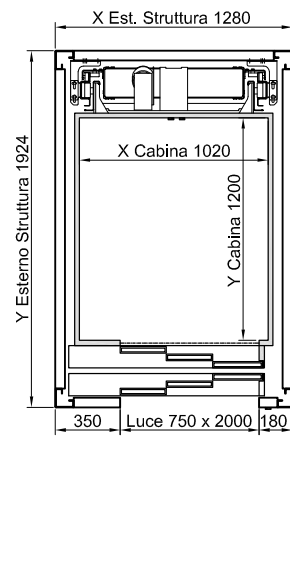
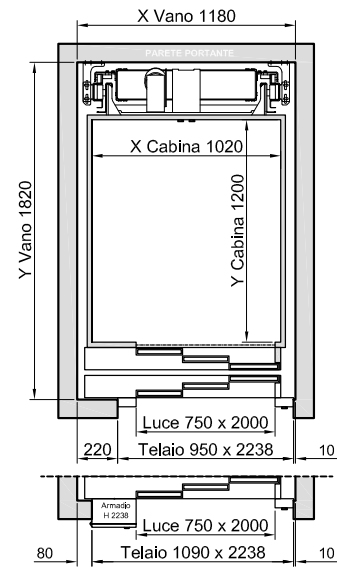
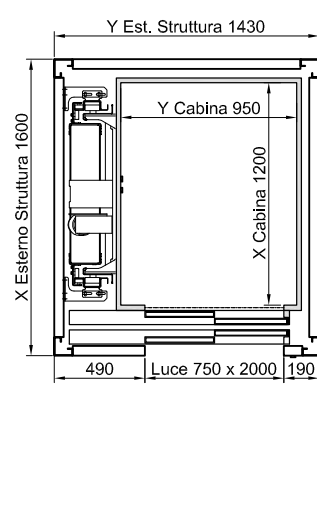
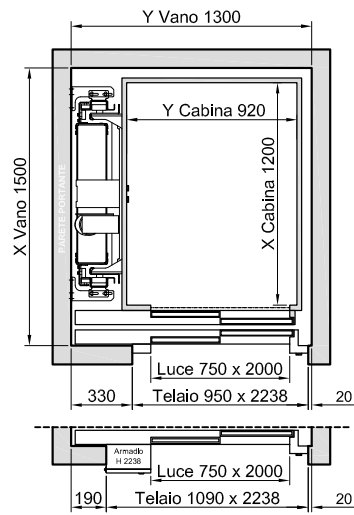

2AO

3A

MURATURA

STRUTTURA

MURATURA

STRUTTURA

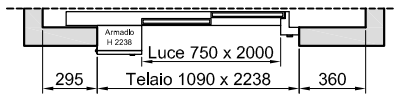
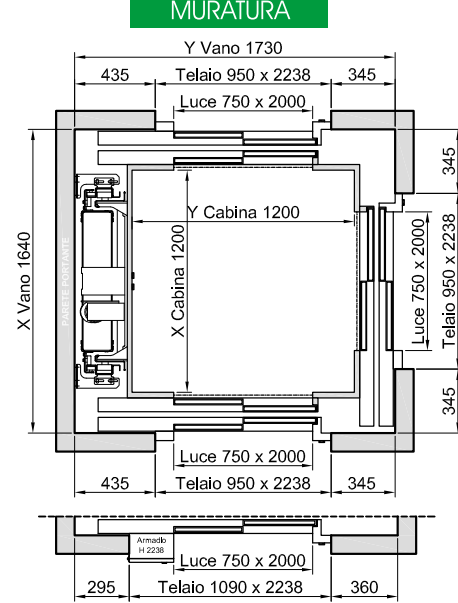
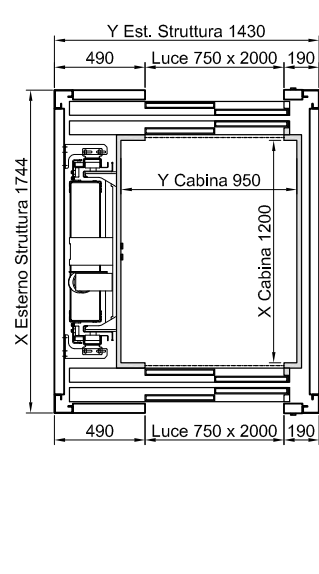
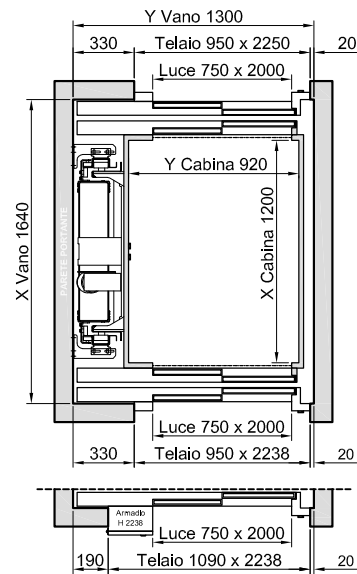

2AD

STRUTTURA

MURATURA

STRUTTURA

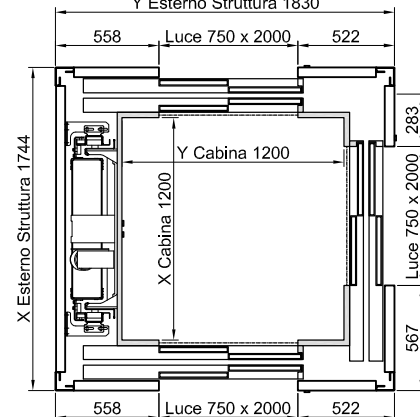
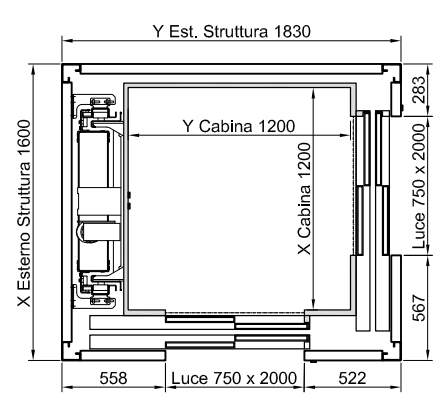
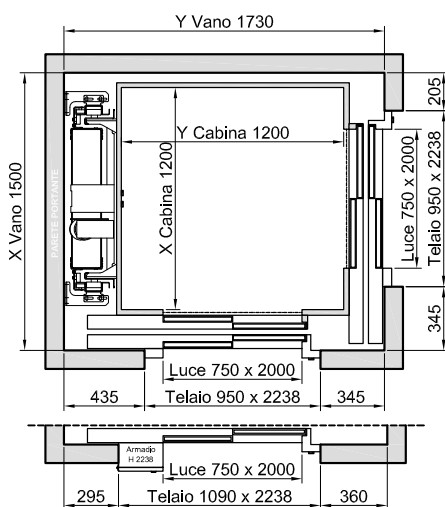

1300 x 950



TAL

1400 x 1100



TAL

MURATURA

STRUTTURA

MURATURA

STRUTTURA

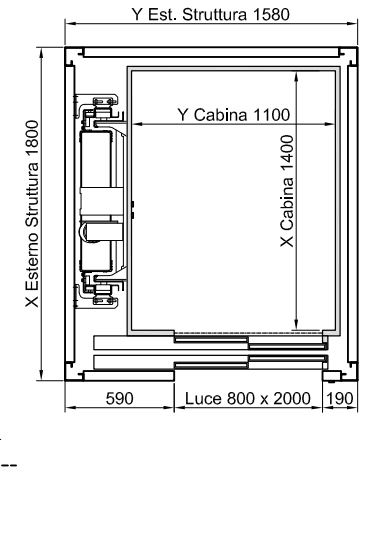
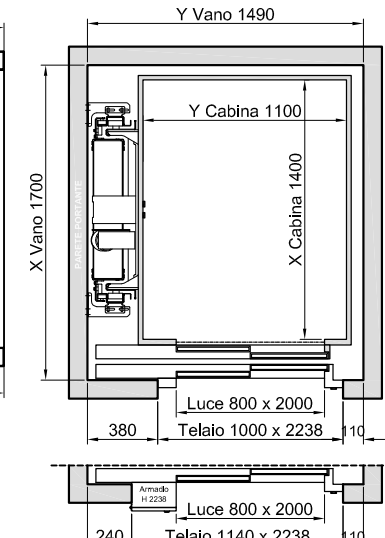
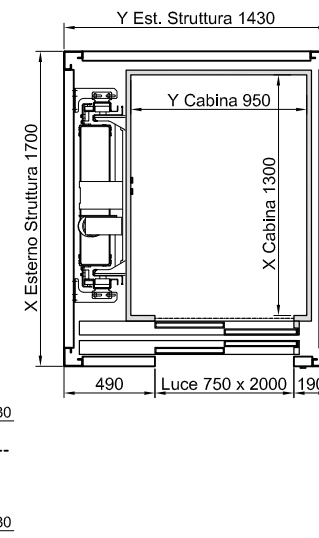
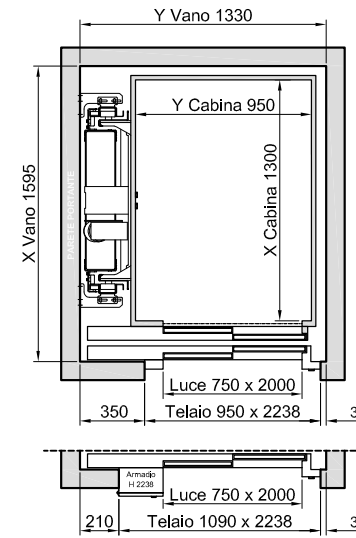

TAF

TAF

MURATURA

STRUTTURA

MURATURA

STRUTTURA

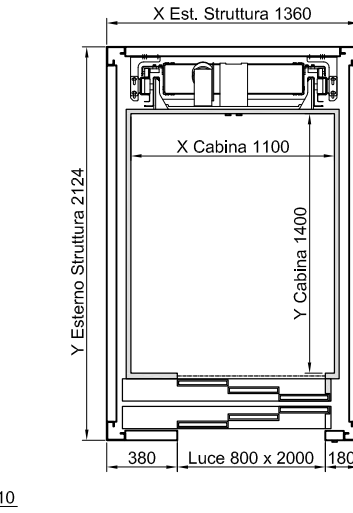
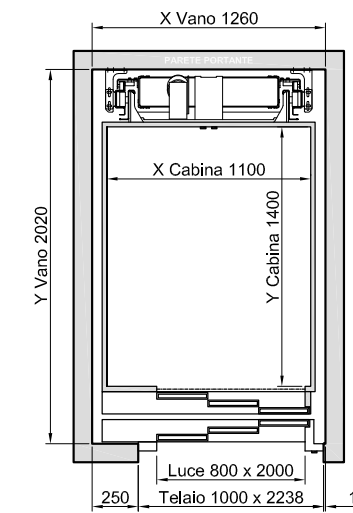
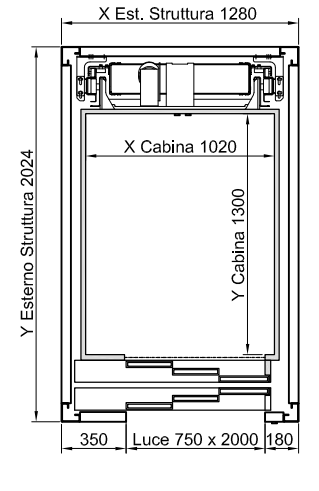
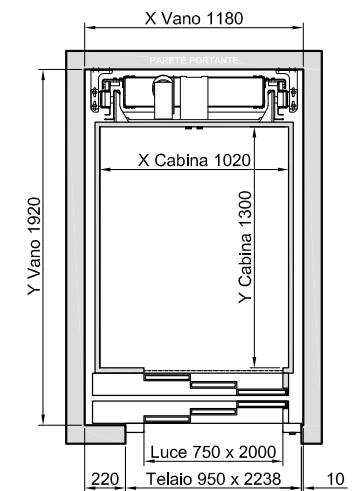

2AO

2AO

MURATURA

STRUTTURA

MURATURA

STRUTTURA

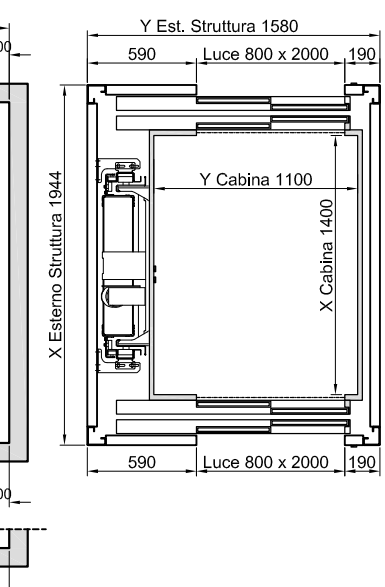
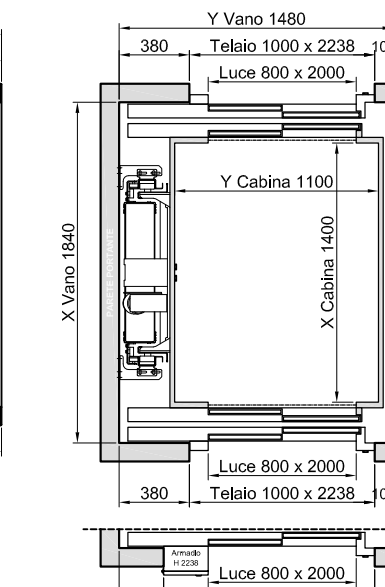
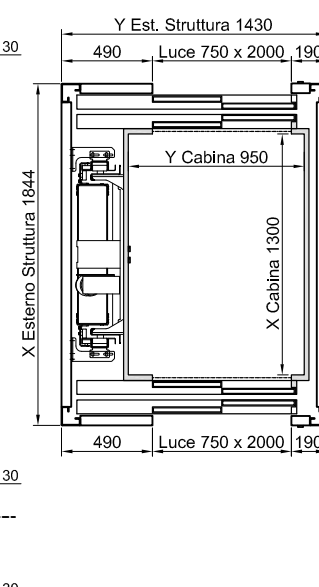
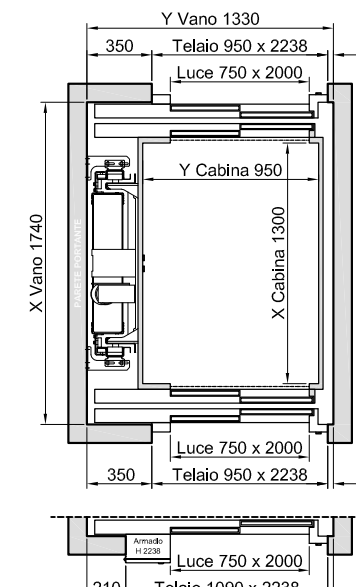



# I PIÙ PICCOLI

# I PIÙ PICCOLI 3 ACCESSI

SENZA PORTE IN CABINA

MURATURA

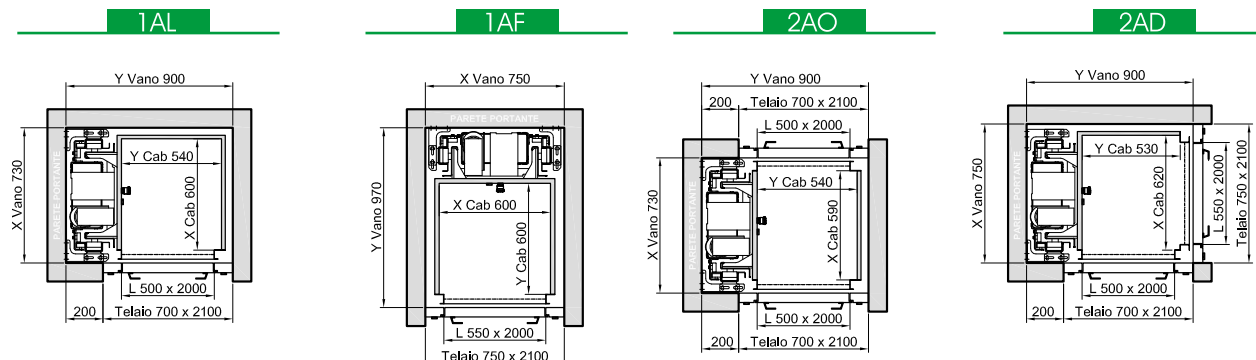

STRUTTURA

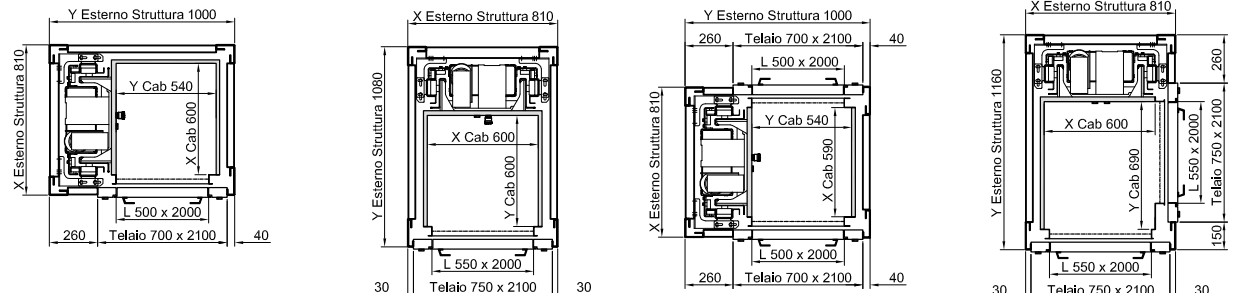

CON SOFFIETTO IN CABINA

MURATURA

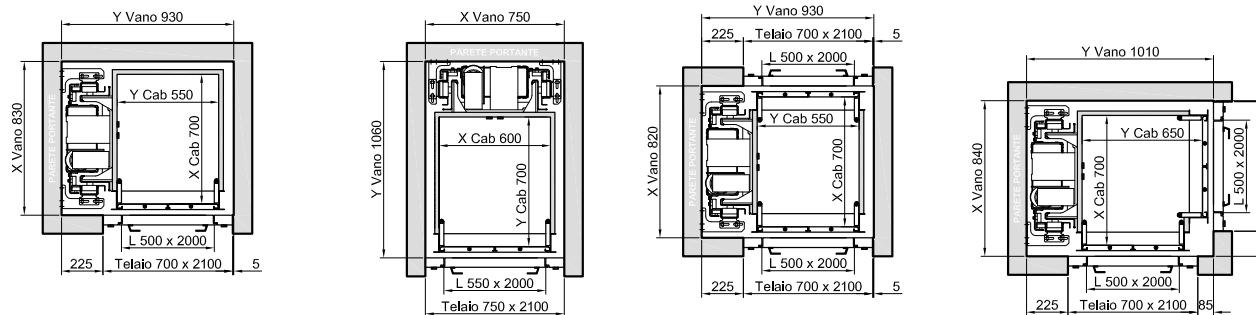

STRUTTURA

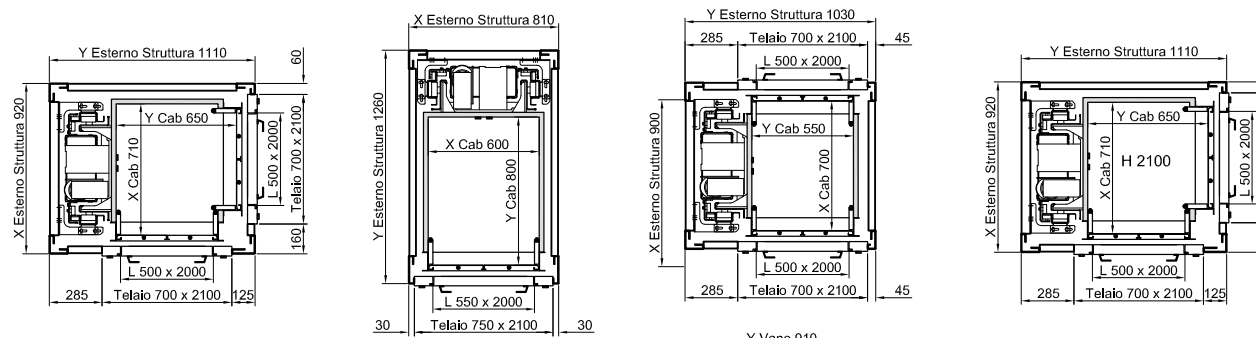

CON PORTE AUTOMATICHE

MURATURA

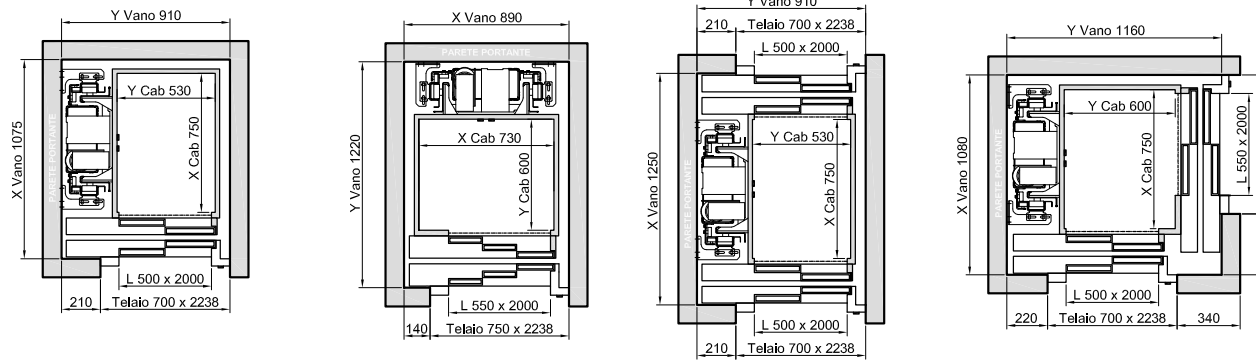

STRUTTURA

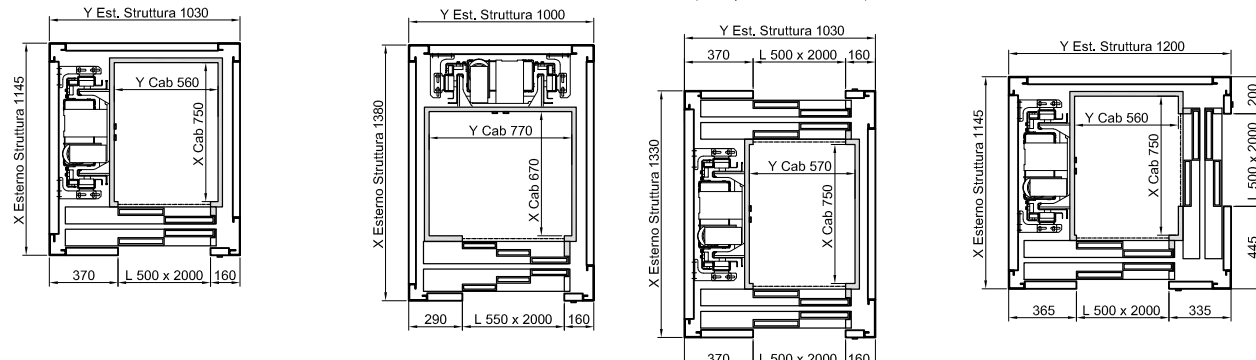

## SENZA PORTE

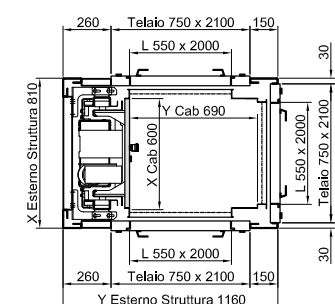
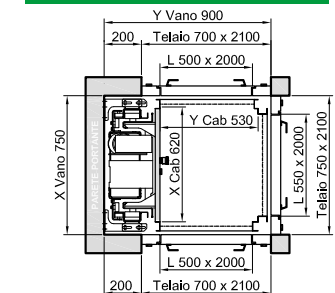

## CON SOFFIETTO

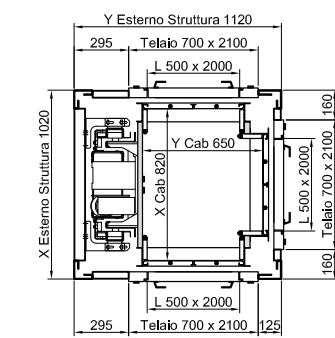
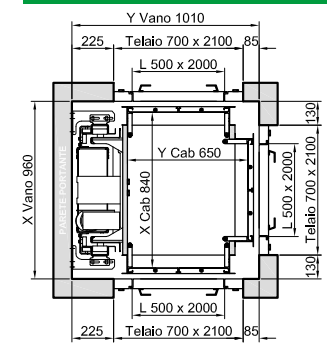

## PORTE TELESCOPICHE

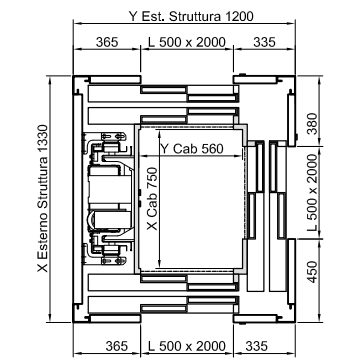
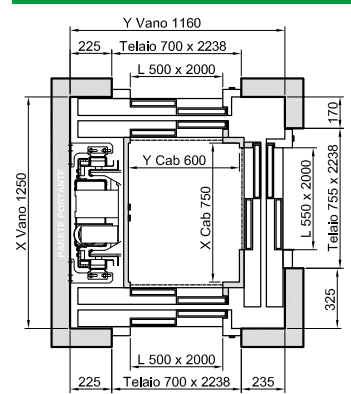

## SPECIALI

### MANOVRA MAN.

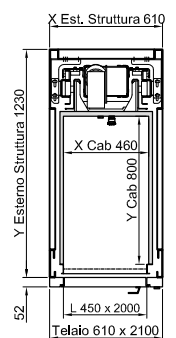

### MANOVRA AUTO.

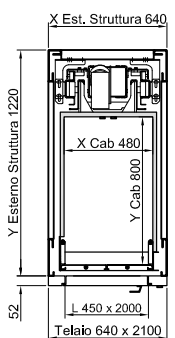

### TONDO

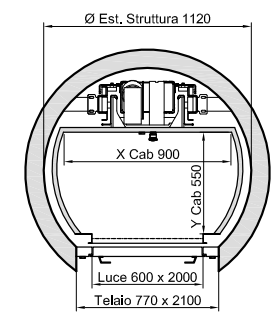

### TRAPEZOIDALE

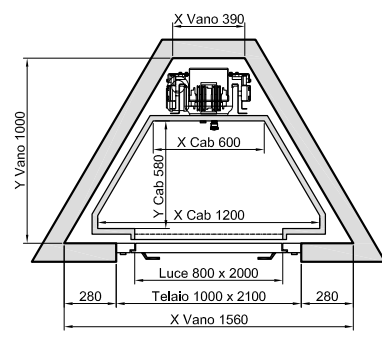

Testata minima 2650 mm

## ARMADIO TECNICO

### FIANCO PORTA

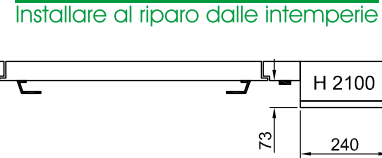

- FINITURE:
- Verniciata RAL a scelta
  - Acciaio Inox a scelta

### A MURO H 2100

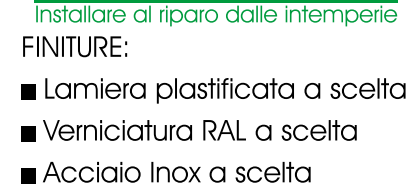

- FINITURE:
- Lamiera plastificata a scelta
  - Verniciatura RAL a scelta
  - Acciaio Inox a scelta

### INTEGRATO NEL TELAIO

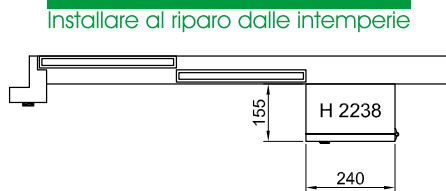

- FINITURE:
- Lamiera plastificata a scelta
  - Verniciatura RAL a scelta
  - Acciaio Inox a scelta

### A MURO H 800

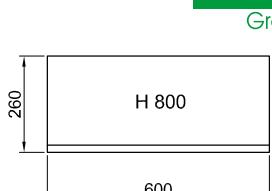

- FINITURE:
- Verniciatura RAL 7035





**PEGA**  
Impianti & Ascensori SRLS



**PEGA ASCENSORI  
ATTENTI AL RISPARMIO  
ENERGETICO**

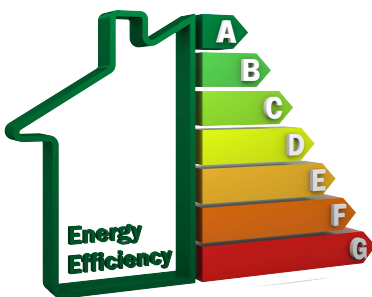

**Pega Impianti e Ascensori S.r.l.**  
**Sede legale**  
Via dell'Olmo 2 51017 Pescia PT  
**Sede Operativa**  
Via Buozzi 8 51017 Pescia PT  
Tel +39 0572 476090  
CF e P.IVA 01864820475

**Numero Verde**  
**800 894 408**

clicca mi piace



seguiaci



seguiaci

